

Leistungsverzeichnis Kurz- und Langtext

Projektdaten

Projekt: 17677 **Grenzstr. 13**
PLZ/Ort:
Straße:

Vergabedaten

Art der Ausschreibung:

Ausführungstermine

Auftragsdaten

Auftraggeber:

Straße:

PLZ/Ort:

Auftragnehmer:

Straße:

PLZ/Ort:

Leistungsverzeichnis: 271 **ISO Fenster**

Auftragssumme: _____ **EUR**

Zuzüglich 19,00% Mehrwertsteuer: _____ **EUR**

Auftragssumme brutto: _____ **EUR**

Leistungsverzeichnis Kurz- und Langtext
Inhaltsverzeichnis

Projekt: 17677 **Grenzstr. 13**
LV: 271 **ISO Fenster** **Währung: EUR**

Ordnungszahl	Kurztext	Seite
1.	Kunststofffenster	9
1.1.		9
2.	Zulagen	15
2.1.	Fensterausstattung nach Schallschutzklasse 4	15
2.2.	Zulage mattierte Scheiben	16
3.	Wohnungsbelüftung	17
3.1.	Fensterfalzlüfter	17
4.	Beiputzarbeiten	18
4.1.	Zulage Leibungsputzarbeiten	18
5.	Fensterbank innen	19
5.1.	Lieferung Montage Innenfensterbank	19
6.	Fensterbänke aussen	20
6.1.	Erneuerung Fensterbänke	20
7.	Verleistung	21
7.1.	Raumseitige Verleistung	21
8.	Stundenlohnarbeiten	22
	Zusammenstellung	23

Leistungsverzeichnis Kurz- und Langtext

Projekt: 17677 **Grenzstr. 13**
LV: 271 **ISO Fenster**

Währung: EUR

BAUVORHABEN: Grenzstr. 13
13355 Berlin

GEWERK: Iso-Kunststofffenster

Angaben zum Bauwerk
Mehrfamilienhaus, Baujahr 1970

Ausführungsort:
Vorderhaus



Ausführungszeitraum:
März 2025 bis April 2025
Bauleiter: Hr. Broese

A) ALLGEMEINE VORBEMERKUNGEN FÜR LEISTUNGSVERZEICHNISSE (MLV)

=====

A1) ALLGEMEINES

Diesem Leistungsverzeichnis liegen die "Zusätzliche Vertragsbedingungen für die Ausführung von Bauleistungen (Z-VOB/B)" der Covivio Immobilien GmbH in der bei Vertragsabschluß gültigen Fassung zugrunde.

Leistungsverzeichnis Kurz- und Langtext

Projekt: 17677 **Grenzstr. 13**
LV: 271 **ISO Fenster**

Währung: EUR

Für nach diesem Leistungsverzeichnis auszuführende Leistungen gelten, ergänzend zur den jeweiligen Leistungsbeschreibungen der einzelnen Positionen, bei evtl. Widersprüchen in nachfolgend genannter Reihenfolge, folgende Bedingungen:

1. diese "allgemeine Vorbemerkungen für Leistungsverzeichnisse" (A)
2. die sich anschließenden "allgemeine technische Vorbemerkungen" (B)
3. die sich anschließenden "besondere technische Vorbemerkungen" (für dieses Gewerk) (C)
4. die "Zusätzliche Vertragsbedingungen für die Ausführung von Bauleistungen Z-VOB/B"
5. Baustellenordnung der Covivio Immobilien GmbH in der jeweils gültigen Fassung

Mit Abgabe seines Angebotes bzw. Annahme des Vertrages erklärt der AN, dass von ihm sämtliche gesetzlichen, behördlichen und berufenossenschaftlichen Auflagen erfüllt werden, die zur Ausführung der im LV beschriebenen Leistungen erforderlich sind.

Es dürfen nur solche Materialien verwendet werden, über die der AN das uneingeschränkte Eigentumsrecht besitzt und die vollkommen frei von Rechten Dritter sind.

Für die Ausführung der Arbeiten ist Fachpersonal in ausreichender Zahl einzusetzen. Hierbei ist darauf zu achten, dass für die Ausführung sämtlicher Arbeiten unsere Baustellenordnung in der jeweils gültigen Fassung zu beachten ist, die dem ausführenden Fachpersonal in geeigneter Form zur Kenntnis zu geben ist.

A2) KUNDENDIENST

Die Arbeiten werden in, an oder in der Nähe bewohnter Häusern ausgeführt.

Der Auftraggeber (AG) erwartet vom AN tatkräftige Unterstützung bei den Bemühungen, berechtigten Mieterwünschen zu entsprechen. Dazu gehören insbesondere folgende Verpflichtungen:

- 1) Alle Handwerker/Mitarbeiter des AN haben die Verpflichtung, Kunden des AG (Mieter) höflich und hilfsbereit zu begegnen. In Gesprächen mit den Mietern ist das Bemühen von Covivio Immobilien GmbH um einen verbesserten Kundendienst herauszustellen.
- 2) Die Mieter betroffener Häuser sind rechtzeitig vor Durchführung der Reparaturarbeiten zu verständigen, ggf. durch Aushang im Treppenhaus oder auch individuelle Terminvereinbarung mit dem einzelnen Mieter.
- 3) Bei Arbeiten in Wohnungen/ Kellern sind Möbel und sonstiges Mietereigentum, Bodenflächen und angrenzende Bauteile etc. im Bereich der auszuführenden Arbeiten durch Folie, evtl. Schaltafeln oder Ähnliches zu schützen.

A3) PREISE

In den Einheitspreisen sind sämtliche Kosten, wie Lohn-, Material- und Nebenkosten enthalten, insbesondere auch:

- 1) Koordination / Terminabsprache(n) mit dem(den) Mieter(n) / Kundenbetreuer(n) / Bauleiter(n)
- 2) sämtliche Fahrt- und Transportkosten,
- 3) sämtliche tariflichen Zulagen wie z.B. Schmutz- und Staubzulagen, Zulagen für ekelerregende Arbeiten etc.,
- 4) Befestigungsmittel aller Art; Hilfsstoffe wie Nägel, Bindedraht und Kleinmaterial sowie alle Baustoffe, die zur kompletten Erstellung der Leistung erforderlich sind,

Leistungsverzeichnis Kurz- und Langtext

Projekt: 17677 Grenzstr. 13
LV: 271 ISO Fenster

Währung: EUR

5) die Abdeckung von Einrichtungsgegenständen zum Schutz vor Beschädigung und Verschmutzung (bei Arbeiten in Wohnungen/ Kellern)

6) das, ggf. tägliche, Säubern der Arbeitsstelle / Treppenhäusern

7) der Ausbau und Abtransport sowie die ordnungsgemäße Entsorgung, einschließlich Kippgebühren, sämtlichen Bauschutts und aller alter, schadhafter Teile. Teile, für die sich der AG eine generelle oder einzelfallbezogene Prüfung vorbehalten hat, sind bis zu diesem Zeitpunkt, längstens jedoch für die Dauer von 10 Wochen, vom AN vorzuhalten und dürfen erst danach entsorgt werden.

8) Alle weiteren Nebenleistungen, die zur Erfüllung der in den Leistungspositionen beschriebenen Hauptleistungen, unter Beachtung aller einschlägigen Vorschriften, erforderlich sind, im LV aber nicht gesondert aufgeführt sind.

Erforderliche Leistungen, die in den nachfolgenden Leistungspositionen nicht enthalten sind, sind der Abteilung Einkauf des AG, möglichst vor Ausführung, in Form eines Nachtragsangebotes zur Genehmigung aufzugeben. Die Preise für derartige Zusatzleistungen sind auf der Kalkulationsbasis der Einheitspreise dieses LV's zu kalkulieren und die Positionen sind so ausreichend und umfassend zu beschreiben, dass sowohl eine sachlich-fachliche als auch eine kalkulatorische Nachprüfung durch den AG gewährleistet ist, hierzu gehört insbesondere die Angabe der verfahrenen Stunden.

A4) SONSTIGES

Die in diesen Bedingungen festgelegten Pflichten hat der AN jedem Dritten aufzuerlegen, dessen er sich zur Erfüllung dieser Pflichten bedient.

B) ALLGEMEINE TECHNISCHE VORBEMERKUNGEN

B1) ALLGEMEINES

Für Lieferung und Ausführung gelten neben dem Leistungsverzeichnis:

1. die neuesten DIN-Vorschriften, VDE- und VDI-Richtlinien
2. die Vorschriften der zuständigen Behörden (z.B. Bauaufsicht, Gewerbeaufsicht, Brandverhütung, TÜV, Berufsgenossenschaften und Versorgungsbetriebe,
3. die Bestimmungen der Gerüstbauordnung
4. die Festlegungen des jeweiligen Werkstoffherstellers. Die Werkstoffe müssen den geforderten Bedingungen der Leistungsbeschreibung entsprechen.

B2) FACHSPEZIFISCHE NACHWEISE

Fachspezifische Nachweise, z.B. für den Umgang mit Asbest, PAK, und dergleichen, sind auf Anforderung des (AG) jederzeit und umgehend zu erbringen

Bei wesentlichen Änderungen z.B. Ausscheiden eines befähigten Mitarbeiters oder Auslaufen eines befristeten Nachweises (z.B. Schweißnachweis) ist der AN verpflichtet dies unverzüglich beim (AG) schriftlich anzuzeigen. Ebenso sind die jeweils gültigen Unfallverhütungsvorschriften zu beachten und unbedingt einzuhalten.

B3) GEBÄUDESCHÄDEN

Leistungsverzeichnis Kurz- und Langtext

Projekt: 17677 **Grenzstr. 13**
LV: 271 **ISO Fenster**

Währung: EUR

Falls dem AN bei der Durchführung von Reparaturarbeiten weitere Gebäudeschäden bekannt werden (auch an anderen Gewerken), so hat er dem zuständigen Bauleiter des AG hierüber umgehend zu unterrichten.

B4) LAGER- UND ABSTELLFLÄCHEN

Die Errichtung von Lager- und Arbeitsplätzen ist mit der jeweiligen Bauleitung vorher abzustimmen.

Baustoffe und Bauteile dürfen nicht in den Treppenhäusern und/oder auf anderen Verkehrsflächen gelagert werden.

Bauschutt darf grundsätzlich nicht im Gebäude gelagert werden.

B5) BEDINGUNGEN FÜR DIE ENTSORGUNG VON ABFÄLLEN

Der AN ist verpflichtet, die beim AG anfallenden Abfälle ordnungsgemäß und sofort zu entsorgen. Zu diesem Zweck hat er die einschlägigen Gesetze, Verordnungen und sonstigen öffentlich-rechtlichen Vorschriften — z.B. das Kreislaufwirtschafts- und Abfallgesetz - einzuhalten. Eine Zwischenlagerung von Abfällen ist nicht gestattet.

Sollten die für den Transport und die Entsorgung erforderliche Genehmigungen erlöschen, ist dies dem AG unverzüglich schriftlich mitzuteilen. Mit Übernahme der Abfälle durch den AN gehen Eigentum, Gefahr, Verkehrssicherungspflicht und öffentlich-rechtliche Verantwortung auf diesen über.

Der AG behält sich vor zu prüfen, ob der AN seinen Pflichten nachgekommen ist. Hierzu kann der AG Einsicht nehmen in die vom AN nach öffentlich-rechtlichen Vorschriften zu führenden Nachweisbücher und in den Genehmigungsbescheid der angefahrenen Abfallentsorgungsanlage, dessen Vorlage der AN zu bewirken hat.

Der AN hat zur Abdeckung aller - sowohl seiner als auch die des AG sich aus der Abfallbeseitigung ergebenden Haftungsrisiken unter Einschluß des Gewässerschäden-Haftungsrisikos auf seine Kosten eine Haftpflichtversicherung in ausreichender Höhe für Personen-, Sach- und Vermögensschäden abzuschließen und dem AG den Abschluß auf Verlangen nachzuweisen. Diese Regelung läßt die Haftung des AN unberührt.

B5) BEDINGUNGEN FÜR BAUSTOFFE UND EINBAUTEILE

Sämtliche Baustoffe und Einbauteile müssen hinsichtlich ihrer Art und ihrer Verarbeitung den bei Ausführung aktuellen DIN-Vorschriften und sonstigen anerkannten bautechnischen Richtlinien entsprechen. In der Regel sind gütegeschützte Baustoffe und Einbauteile zu verwenden. Der Auftraggeber kann einen Gütenachweis für diese Materialien verlangen. Wenn nicht gütegeschützte Baustoffe oder Einbauteile angeboten oder eingebaut werden, hat der Auftragnehmer auf seine Kosten den Gütenachweis zu erbringen. Der Auftraggeber ist berechtigt, die Verwendung nicht normengerechter oder ungeeignet erscheinender Materialien abzulehnen. Der Auftraggeber ist in begründeten Fällen berechtigt, Materialproben zu entnehmen und prüfen zu lassen.

Leistungsverzeichnis Kurz- und Langtext

Projekt: 17677
LV: 271

Grenzstr. 13
ISO Fenster

Währung: EUR

Ordnungszahl	Leistungsbeschreibung	Menge ME	Einheitspreis	Gesamtbetrag
--------------	-----------------------	----------	---------------	--------------

Systembeschreibung Kunststofffenster:

3 fach Isoverglasung mit U-Wert max 0,95W/m²K

3-fach Glas, Ug 0.6 W/m²K

Glasaufbau : 4/12/4/12/4

Isolierglaselement 4/12/4/12/4 in Kunststoff, Entwässerung nach vorn mit ggf. erforderlichen statischen Profilen neu herstellen und liefern. Das vorhandene Element vorsichtig ausbauen und fachgerecht entsorgen. Das neue Element nach RAI-Richtlinie einbauen. (d.h. Element Verklotzen, mit speziellen Krallen, Ankerplatten oder Dübeln nach Vorschriften befestigen, mit einem angepaßten dampfdiffusionsoffenen Dichtungsband für den Außenbereich einbringen, mit Stopfvolle oder Schaum, einem rundem Hintergrundmaterial und Versiegelung oder mit einem Alu- oder Varioband als Dampfsperre den Innenbereich abdichten. Die Abdekarbeiten und Besenreinigung, nach erfolgter Erneuerung, für den direkten Arbeitsort sind in den Preisen enthalten.

Detail Standartausführung Kunststoff:

-ANSCHLAGDICHTUNG mit dem hochwertigen

6/7-Kammerprofil, flächenversetzt, in Bautiefe 80 mm

- stabile Flügel und Blendrahmen durch die feuerverzinkten Stahlarmierungen

- Ausführung Blendrahmen 72 mm (Standard) oder 82 mm

- Uf-Wert 0,95 W/m² K

- Verglasung: siehe Einzelpositionen.

Es ist eine Gesamtstärke der Füllung von 51 mm möglich.

- einbruchhemmend mit 2x

Pilzkopfverriegelung und Stahlschließblechen

- der Griffsitz hat ein konstantes Maß, je nach Flügelfalzhöhe.

Beschriebene Qualität kann gleichwertig angeboten werden.

Im Fensterpreis müssen folgende Nebenleistungen enthalten sein:

Feinaufmaß und Werkplanung

Informationen für die Terminabstimmung mit den Mietern werden vom AG zur Verfügung gestellt.

- 1 Aufmaß vor Ort, Sanierung

Selbständige nachweislich geführte Mietertermine (3 Stück) und Hausaushänge

Regelmäßige schriftliche Informationen an den AG über Termine bzgl.

Feinaufmaß-/Montage-/Lieferzeiten

- Demontage, Transport und Entsorgung der alten

Fenster. Für evtl. Demontage und Entsorgung von asbesthaltigen Stoffen wird ein Mehrpreis je nach Aufwand berechnet.

- äußere Abdichtung, schlagregendicht mit vorkomprimiertem

Leistungsverzeichnis Kurz- und Langtext

Projekt: 17677 Grenzstr. 13
LV: 271 ISO Fenster

Währung: EUR

Ordnungszahl	Leistungsbeschreibung	Menge ME	Einheitspreis	Gesamtbetrag
--------------	-----------------------	----------	---------------	--------------

- Dichtband entsprechender Stärke und Folie A
- Ausschäumen der Bauanschlußfuge mit PU-Schaum
- Fensterbankanschlußprofil
- Innenabdichtung dampfdicht mit überputzbarer Fensterfolie oder Dichtband
- Innenversiegelung (Schönheitsfuge)
- Justieren der Fenster

Es ist dringend darauf zu achten, das der Einbau der neuen Kunststofffenster **mit einer größtmöglichen Fensterfläche zu erfolgen hat.**

Balkontüren und EG Fenster sind mit abschliessbarer Olive zu versehen.

ZUSÄTZLICHE TECHNISCHE VORSCHRIFTEN (ZTV)

Die Arbeiten werden an bewohnten Häusern ausgeführt, das bedingt mehrere Teilabschnitte der Ausführung, z.B. Fertigstellung hausweise.
Sämtl. Arbeiten in einer bewohnten Wohnung müssen in längstens 1 Tag erledigt werden.
Bodenflächen und angrenzende Bauteile im Bereich der auszuführenden Arbeiten sind durch Folien, evtl. Schaltafeln o.ä. zu schützen.

Für Angebot, Lieferung, Ausführung und Abrechnung gelten neben dem Leistungsverzeichnis:
die neuesten DIN-Normen, VDE- und VDI-Richtlinien
die Vorschriften der zuständigen Behörden (z.B. Bauaufsicht, Gewerbeaufsicht, Brandverhütung, TÜV), Berufsgenossenschaften und Versorgungsbetriebe
die Bestimmungen der Gerüstbauordnung

Baustoffe und Bauteile dürfen nicht in Treppenhäusern und auf Verkehrsflächen gelagert werden.

In den Einheitspreisen sind enthalten:

Die Schuttabfuhr einschl. Entsorgungsgebühren in allen Positionen.
Die rechtzeitige Benachrichtigung der Wohnungsinhaber über den beabsichtigten Beginn der Arbeiten.

Sämtliche Lieferungen und Leistungen, die zur sachgemäßen Herstellung der Arbeiten erforderlich sind, wie z.B. Fahrt- u. Transportkosten, Standgebühren u. dergl. erforderliche Gerüste bis zu einer Höhe der Arbeitsbühne von 2,00 m über Flur und Schutzgerüste gemäß den Unfallverhütungs-Vorschriften, soweit kein Arbeitsgerüst bauseits gestellt wird

Das tägliche Säubern der Arbeitsstelle bei Arbeitschluß. Bauschutt darf grundsätzlich nicht im Gebäude gelagert werden

Leistungsverzeichnis Kurz- und Langtext

Projekt: 17677 Grenzstr. 13
 LV: 271 ISO Fenster

Währung: EUR

Ordnungszahl	Leistungsbeschreibung	Menge ME	Einheitspreis	Gesamtbetrag
--------------	-----------------------	----------	---------------	--------------

2 : 76201 dkr 600

Glas: WS-3fach - Ug=0.6 4/14/4/14/4
 Thermix schwarz
 Fenstergewicht ca.: 83,66 kg
Uw -Wert: 0.96 W/m²K
 2 flg. Fenster weiss 3-fach
 Glas Randverbund schwarz AP Art. 76753 unten montiert
 25,76 m Anschlußprofil 35 mm

Inklusive Demontage & Montage

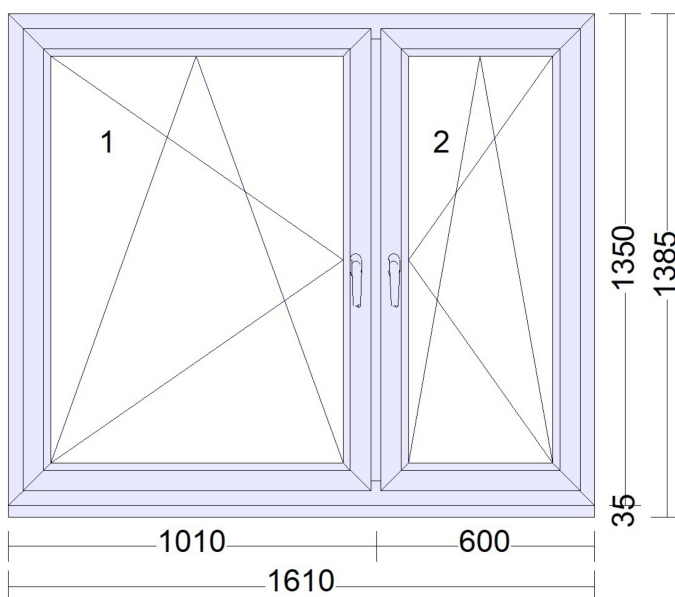

16,000 Stk

1.1.30.

Fenster 960*980

Maße: 960 X 980 mm
 Profil: 76-AD
 Rahmen: Blendrahmen 67 mm Entwässerung nach vorne
 Farbe: a: weiss (WS)
 Flügel-Nr **System Beschlag Griffsitz**
 1: 76201 dkr 400

Glas: WS-3fach - Ug=0.6 4/14/4/14/4
 Thermix schwarz
 Fenstergewicht ca.: 31,49 kg **Uw -Wert: 0.97 W/m²K**
 1 flg. Fenster weiss 3-fach
 Glas Randverbund schwarz AP Art. 76753 unten montiert
 Inklusive Demontage & Montage
 15,36 m Anschlußprofil 35 mm

Leistungsverzeichnis Kurz- und Langtext

Projekt: 17677 Grenzstr. 13
 LV: 271 ISO Fenster

Währung: EUR

Ordnungszahl	Leistungsbeschreibung	Menge ME	Einheitspreis	Gesamtbetrag
--------------	-----------------------	----------	---------------	--------------

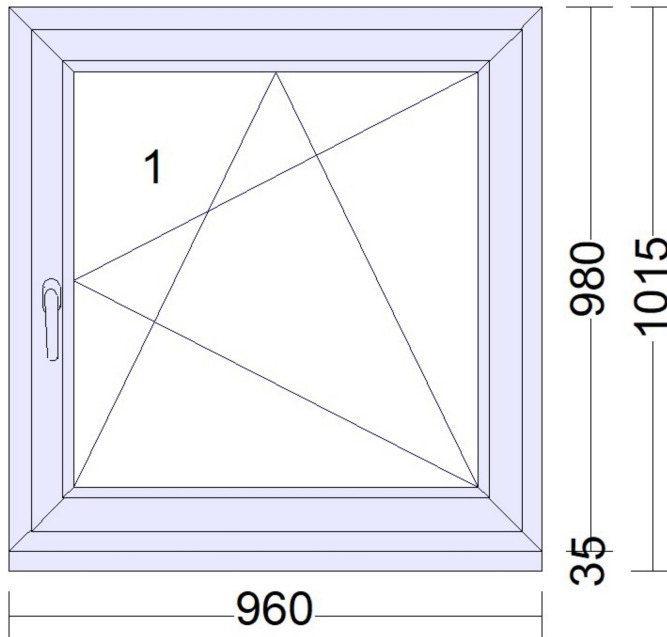

16,000 Stk

1.1.40.

Fenster 960*1015

Maße: 960 X 980 mm
 Profil: 76-AD
 Rahmen: Blendrahmen 67 mm
 Entwässerung nach vorne
 Farbe: a: weiss (WS)
 Flügel-Nr System Beschlag Griffsitz 1 76201 kol
 Glas: WS-3fach - Ug=0.6 4/14/4/14/4
 Thermix schwarz
 Fenstergewicht ca.: 31,49 kg **Uw -Wert: 0.97 W/m²K**
 1 flg. Fenster Kipp weiss mit Oberlichtöffner Hautau OL 90 +Stange 3-fach
 Glas Randverbund schwarz AP Art. 76753 unten montiert
 Inklusive Demontage & Montage
 Mit Montage 1 Stück Zulage Oberlichtöffner
 0,96 m Anschlußprofil 35 mm

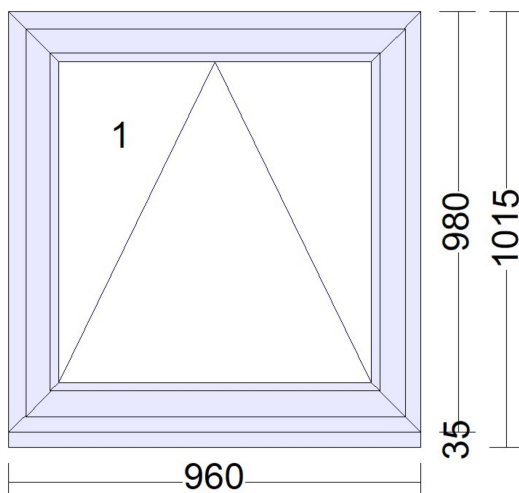

Leistungsverzeichnis Kurz- und Langtext

Projekt: 17677 Grenzstr. 13 Wahrung: EUR
 LV: 271 ISO Fenster

Ordnungszahl	Leistungsbeschreibung	Menge ME	Einheitspreis	Gesamtbetrag
--------------	-----------------------	----------	---------------	--------------

1,000 Stk

1.1.50. Fenster 1600*960

Mae: 1600 X 960 mm
 Profil: 76-AD Rahmen: Blendrahmen 67 mm Entwasserung nach vorne
 Farbe: a: weiss (WS)
Flugel-Nr System Beschlag Griffsitz
1: 76201 dkl 400
2: 76201 dkr 400
 Glas: WS-3fach - Ug=0.6 4/14/4/14/4
 Thermix schwarz
 Fenstergewicht ca.: 55,87 kg **Uw -Wert: 1.0 W/m²K**
 2 flg. Fenster weiss 3-fach
 Glas Randverbund schwarz AP Art. 76753 unten montiert
 Inklusive Demontage & Montage
 Mit Montage 9,60 m Anschluprofil 35 mm Regenerat unten montiert

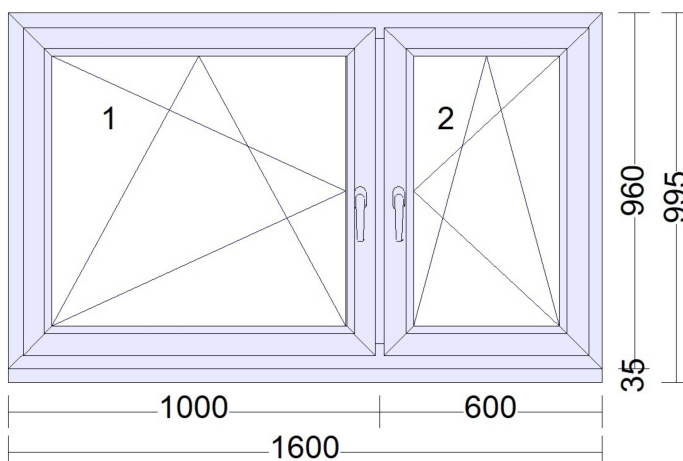

6,000 Stk

1.1.60. Fenster 935*2200

Mae: 930 X 2170 mm
 Profil: 76-AD Rahmen: Blendrahmen 67 mm mit Schwelle A076 Entwasserung nach vorne
 Farbe: a: weiss (WS)
Flugel-Nr System Beschlag Griffsitz
1: 76201 Sdkl 1000
 Glas: WS-3fach - Ug=0.6 4/14/4/14/4
 Thermix schwarz
 Fenstergewicht ca.: 73,01 kg **Uw -Wert: 0.91 W/m²K**
 1 flg. Balkontur weiss mit flache Schwelle 3-fach
 Glas Randverbund schwarz Schnapper AP Art. 144 unten montiert
 Inklusive Demontage & Montage
 33,00 m H-Kopplung mini weiss

Leistungsverzeichnis Kurz- und Langtext

Projekt: 17677 Grenzstr. 13
 LV: 271 ISO Fenster

Währung: EUR

Ordnungszahl	Leistungsbeschreibung	Menge ME	Einheitspreis	Gesamtbetrag
--------------	-----------------------	----------	---------------	--------------

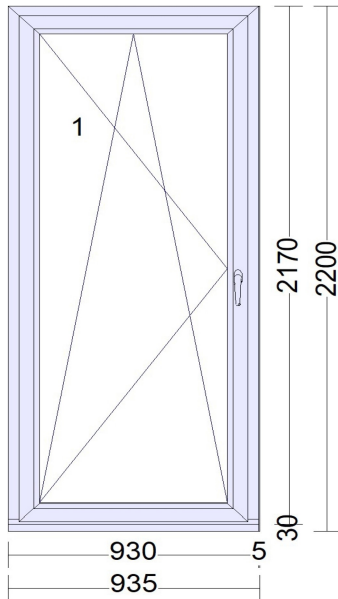

15,000 Stk

1.1.70.

Fenster 2210*1460

Maße: 2210 X 1460 mm
 Profil: 76-AD Rahmen: Blendrahmen 67 mm Entwässerung nach vorne
 Farbe: a: weiss (WS)
 Flügel-Nr System Beschlag Griffsitz
 1 FIB fib
 Glas: WS-3fach - Ug=0.6 4/14/4/14/4
 Thermix schwarz
 Fenstergewicht ca.: 105,82 kg
Uw -Wert: 0.77 W/m²K FIB weiss 3-fach
 Glas Randverbund schwarz AP Art. 76753 unten montiert Inklusive
Demontage & Montage
 33,15 m Anschlußprofil 35 mm

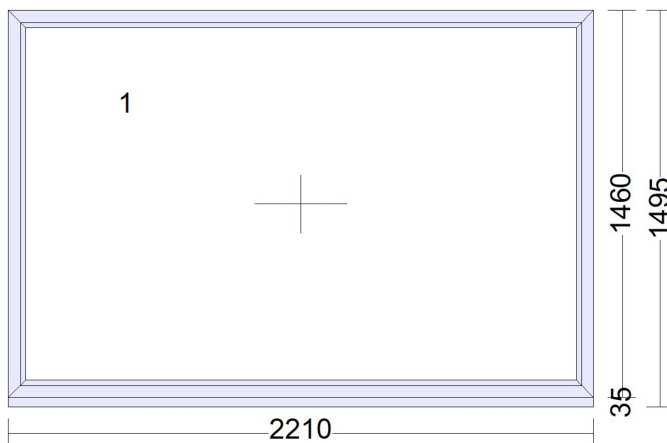

15,000 Stk

Leistungsverzeichnis Kurz- und Langtext

Projekt: 17677 Grenzstr. 13
 LV: 271 ISO Fenster

Währung: EUR

Ordnungszahl	Leistungsbeschreibung	Menge ME	Einheitspreis	Gesamtbetrag
--------------	-----------------------	----------	---------------	--------------

1.1.80. Fenster 970*2220
 Maße: 970 X 2220 mm
 Profil: 76-AD Rahmen: Blendrahmen 67 mm Entwässerung nach vorne
 Farbe: a: weiss (WS)
Flügel-Nr System Beschlag Griffstz
1: 76201 dkl 600
2: FIB fib
 Glas: WS-3fach - Ug=0.6 4/14/4/14/4
 Thermix schwarz
 Fenstergewicht ca.: 77,78 kg
Uw -Wert: 0.92 W/m²K
 1 flg. Fenster mit Unterlicht weiss
 3-fach Glas Randverbund schwarz AP Art. 76753 unten montiert Inklusive
 Demontage & Montage
 Montage 0,97 m Anschlußprofil 35 mm

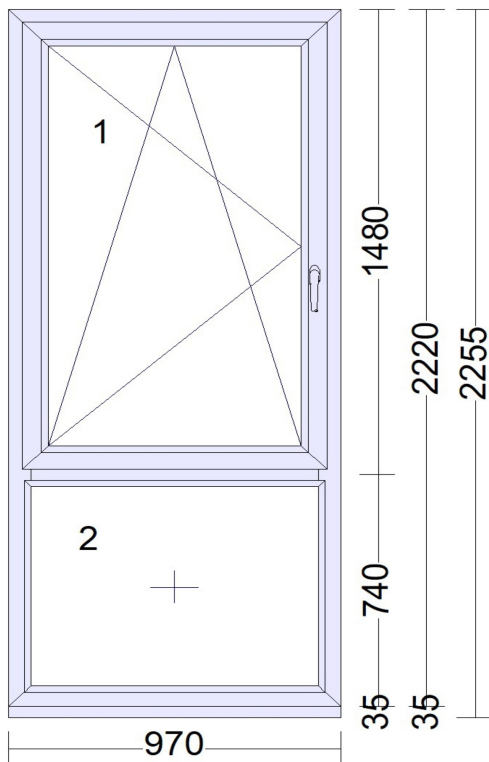

1,000 Stk

Summe 1.1.

Summe 1. Kunststofffenster

Leistungsverzeichnis Kurz- und Langtext

Projekt: 17677 Grenzstr. 13
 LV: 271 ISO Fenster Wahrung: EUR

Ordnungszahl	Leistungsbeschreibung	Menge ME	Einheitspreis	Gesamtbetrag
2.	Zulagen			
2.1.	Fensteraustattung nach Schallschutzklasse 4			
2.1.10.	Zulage Scheiben Zulage Scheiben R` 40-44 dB nach DIN 52210 Glasaufbau 8-10-4-10-4	70,000 Stk
Summe 2.1.	Fensteraustattung nach Scha...		

Leistungsverzeichnis Kurz- und Langtext

Projekt: 17677 Grenzstr. 13
 LV: 271 ISO Fenster

Währung: EUR

Ordnungszahl	Leistungsbeschreibung	Menge ME	Einheitspreis	Gesamtbetrag
2.2.	Zulage mattierte Scheiben			
2.2.10.	Badscheiben mattiert Badscheiben mattiert			
		14,000
2.2.20.	Mietertermine gestalten Mietertermine (3 x pro Mieteinheit) eigenständig organisieren. Mieterliste wird von Covivio übergeben. 14 Mieteinheiten Grenzstr.13			
		14,000 Stk
Summe 2.2.	Zulage mattierte Scheiben		
Summe 2.	Zulagen		

Leistungsverzeichnis Kurz- und Langtext

Projekt: 17677 Grenzstr. 13
 LV: 271 ISO Fenster Wahrung: EUR

Ordnungszahl	Leistungsbeschreibung	Menge ME	Einheitspreis	Gesamtbetrag
3.	Wohnungsbeluftung			
3.1.	Fensterfalzlufter			
3.1.10.	Lieferung + Montage 1 Satz Ventolufter AS akustic Schallschutz Lieferung + Montage Paarweise (2 Stuck = 1,0x3,0cm) o.glw.	70,000 Stk
Summe 3.1.	Fensterfalzlufter		
Summe 3.	Wohnungsbeluftung		

Leistungsverzeichnis Kurz- und Langtext

Projekt: 17677 Grenzstr. 13
 LV: 271 ISO Fenster Wahrung: EUR

Ordnungszahl	Leistungsbeschreibung	Menge ME	Einheitspreis	Gesamtbetrag
4.	Beiputzarbeiten			
4.1.	Zulage Leibungsputzarbeiten			
4.1.10.	Putzarbeiten Nachtragliche Putzarbeiten zum Einbau der Fenster. Leibung, Sturz und Unterkante werden sauber angeputzt.	330,000 lfm
4.1.20.	Malerarbeiten Vorhandene Tapeten sind sauber anzuarbeiten. Anstricharbeiten gema vorh. Farbton inkl. Feinspachtelarbeiten. Anschlussfugen sind mit Acryl zu schliessen. Pauschalangebot pro Fenster	70,000 Stk
Summe 4.1.	Zulage Leibungsputzarbeiten		
Summe 4.	Beiputzarbeiten		

Leistungsverzeichnis Kurz- und Langtext

Projekt: 17677 Grenzstr. 13
 LV: 271 ISO Fenster Wahrung: EUR

Ordnungszahl	Leistungsbeschreibung	Menge ME	Einheitspreis	Gesamtbetrag
5.	Fensterbank innen			
5.1.	Lieferung Montage Innenfensterbank			
5.1.10.	Innenfensterbanke aus Kunststoff Innenfensterbanke, in Standardfarben des Herstellers Spela wei oder Marmor bianco, andere Farben auf Anfrage, Ausladung bis 35 cm, fertig montiert Anschluprofil 35 mm Regenerat unten montiert 96,00 lfm o.glw.	70,000 Stk
Summe 5.1.	Lieferung Montage Innenfens...		
Summe 5.	Fensterbank innen		

Leistungsverzeichnis Kurz- und Langtext

Projekt: 17677 Grenzstr. 13
 LV: 271 ISO Fenster Wahrung: EUR

Ordnungszahl	Leistungsbeschreibung	Menge ME	Einheitspreis	Gesamtbetrag
6.	Fensterbanke aussen			
6.1.	Erneuerung Fensterbanke			
6.1.10.	*** Bedarfsposition ohne GB Demontage Fensterbanke Schadhafte Fensterbanke ausbauen und abfahren/ entsorgen 1,4 m	1,000 Stk	Nur Einh.-Pr.
6.1.20.	*** Bedarfsposition ohne GB Aussenfensterbank erneuern Auenfensterbank EV 1 eloxiert liefern und montieren Tiefe bis 350mm	1,000 Stk	Nur Einh.-Pr.
Summe 6.1.	Erneuerung Fensterbanke			
Summe 6.	Fensterbanke aussen			

Leistungsverzeichnis Kurz- und Langtext

Projekt: 17677 Grenzstr. 13
 LV: 271 ISO Fenster Währung: EUR

Ordnungszahl	Leistungsbeschreibung	Menge ME	Einheitspreis	Gesamtbetrag
7.	Verleistung			
7.1.	Raumseitige Verleistung			
7.1.10.	Raumseitige Laibungsverkleidung Zulage: Raumseitige Laibungsverkleidung mit Winkelverkleidungsprofilen aus Kunststoff über das Aufnahmeprofil montiert Maße: bis 40mm	330,000 lfm
7.1.20.	Außenbereich Winkelleiste Außenbereich dreiseitige Winkelverleistung aus Kunststoff Maße: 30 x 30 mm nach Abtrimmung BL	330,000 lfm
Summe 7.1.	Raumseitige Verleistung		
Summe 7.	Verleistung		

Leistungsverzeichnis Kurz- und Langtext

Projekt: 17677 Grenzstr. 13
 LV: 271 ISO Fenster Wahrung: EUR

Ordnungszahl	Leistungsbeschreibung	Menge ME	Einheitspreis	Gesamtbetrag
--------------	-----------------------	----------	---------------	--------------

8. Stundenlohnarbeiten

8..10. zus. Facharbeitenstunden
 fur nicht vorhersehbare Leistungen

20,000 h

Summe 8. Stundenlohnarbeiten

**Leistungsverzeichnis Kurz- und Langtext
Zusammenstellung**

Projekt: 17677 Grenzstr. 13
LV: 271 ISO Fenster Wahrung: EUR

Ordnungszahl	Leistungsbeschreibung	Gesamtbetrag
1.	Kunststofffenster	
1.1.	
	Summe 1.	Kunststofffenster

**Leistungsverzeichnis Kurz- und Langtext
Zusammenstellung**

Projekt: 17677 Grenzstr. 13
LV: 271 ISO Fenster Wahrung: EUR

Ordnungszahl	Leistungsbeschreibung	Gesamtbetrag
2.	Zulagen	
2.1.	Fensteraustattung nach Schallschutzklasse 4
2.2.	Zulage mattierte Scheiben
	Summe 2. Zulagen

**Leistungsverzeichnis Kurz- und Langtext
Zusammenstellung**

Projekt: 17677 Grenzstr. 13
LV: 271 ISO Fenster Wahrung: EUR

Ordnungszahl	Leistungsbeschreibung	Gesamtbetrag
3.	Wohnungsbeluftung	
3.1.	Fensterfalzlufter
	Summe 3. Wohnungsbeluftung

**Leistungsverzeichnis Kurz- und Langtext
Zusammenstellung**

Projekt: 17677 Grenzstr. 13
LV: 271 ISO Fenster Wahrung: EUR

Ordnungszahl	Leistungsbeschreibung	Gesamtbetrag	
4.	Beiputzarbeiten		
4.1.	Zulage Leibungsputzarbeiten	
	Summe 4.	Beiputzarbeiten

**Leistungsverzeichnis Kurz- und Langtext
Zusammenstellung**

Projekt: 17677 Grenzstr. 13
LV: 271 ISO Fenster Wahrung: EUR

Ordnungszahl	Leistungsbeschreibung	Gesamtbetrag
5.	Fensterbank innen	
5.1.	Lieferung Montage Innenfensterbank
	Summe 5. Fensterbank innen

**Leistungsverzeichnis Kurz- und Langtext
Zusammenstellung**

Projekt: 17677 Grenzstr. 13
LV: 271 ISO Fenster Wahrung: EUR

Ordnungszahl	Leistungsbeschreibung	Gesamtbetrag
6.	Fensterbanke aussen	
6.1.	Erneuerung Fensterbanke	
	Summe 6.	Fensterbanke aussen

**Leistungsverzeichnis Kurz- und Langtext
Zusammenstellung**

Projekt: 17677 Grenzstr. 13
LV: 271 ISO Fenster Wahrung: EUR

Ordnungszahl	Leistungsbeschreibung	Gesamtbetrag
7.	Verleistung	
7.1.	Raumseitige Verleistung
	Summe 7. Verleistung

**Leistungsverzeichnis Kurz- und Langtext
Zusammenstellung**

Projekt: 17677 Grenzstr. 13
LV: 271 ISO Fenster Wahrung: EUR

Ordnungszahl	Leistungsbeschreibung	Gesamtbetrag
--------------	-----------------------	--------------

8.	Stundenlohnarbeiten	
----	---------------------	--

	Summe 8. Stundenlohnarbeiten
--	------------------------------	-------

**Leistungsverzeichnis Kurz- und Langtext
 Zusammenstellung**

Projekt: 17677 **Grenzstr. 13**
LV: 271 **ISO Fenster** **Währung: EUR**

Ordnungszahl	Leistungsbeschreibung	Gesamtbetrag
LV	271	
1.	Kunststofffenster
2.	Zulagen
3.	Wohnungsbelüftung
4.	Beiputzarbeiten
5.	Fensterbank innen
6.	Fensterbänke aussen
7.	Verleistung
8.	Stundenlohnarbeiten
	Summe LV 271 ISO Fenster
	Zuzüglich der gesetzlichen Mehrwertsteuer von 19,00%
	
	

Das LV besteht aus den Seiten 1 bis 31